

取扱説明書

業務用

北海道糖業株式会社

てん菜用ペーパーポット移動装置

苗運搬機

型式 HC-3

この度はお買い求めいただきありがとうございます。本品は、てん菜用ペーパーポットを移動させるための商品です。ご使用前には、この説明書をよく読んで正しく安全にお使いください。

安全上のお知らせ

この商品の期待寿命は7年です。

詳しくはP.3の保証規定をお読みください。

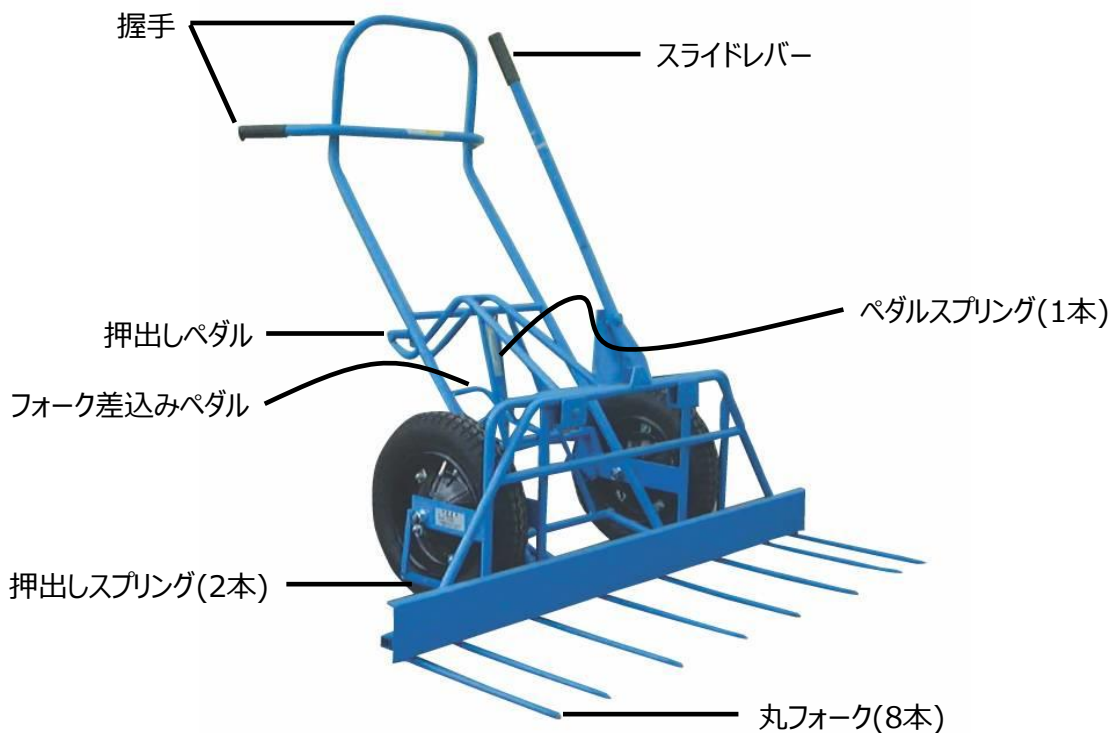

【付属品】 受板…1枚

重要事項

- この説明書には下記のマークを使用しています。

拡大損害が予想される事項には ……



禁止事項には ……



特によく読んで頂きたい事項には ……



- 本品を第三者へ譲渡・貸与する場合も、この説明書を必ず渡してください。
- この説明書は大切に保管してください。
- 万一、商品に不備や不都合な点がありましたら、P.3の弊社連絡先までご連絡ください。

必ずお読みください

安全上のご注意

本品をご使用になる前に、必ずこの説明書をよく読み、安全に作業してください。

⚠ 注意 人がけがをしたり財産に損害を与えるおそれがある内容を示しています。

- 不安定な場所に置かない。
傾斜地などの不安定な場所に置くと、動き出して思わぬけがや故障の原因になります。
- 作業中は近づかない。
フォークの先でけがをするおそれがあります。

使い方

1. 苗床への設置

- 1) ペーパーポットを反転板に載せたまま、本機の受板に置く。
- 2) 握手を手前に下げ本機を傾斜させた状態で、反転板を引き抜く。
- 3) 所定の場所に本機を移動させて、設置する際に左右の微調整をスライド操作レバーで行う。
- 4) 押し出しペダルを踏みながら握手を後方へ引き、フォークを抜く。

2. 苗ずらし

- 1) ペーパーポットの前に本機を移動させて、フォーク差込みペダルを踏み、ペーパーポットの下部にフォークを刺す。
- 2) ペーパーポット全体がフォークの上に載った状態で、握手を手前に下げ、本機を傾斜させる。
- 3) 所定の場所に本機を移動させて、設置する際に左右の微調整をスライド操作レバーで行う。
- 4) 押し出しペダルを踏みながら握手を後方へ引き、フォークを抜く。

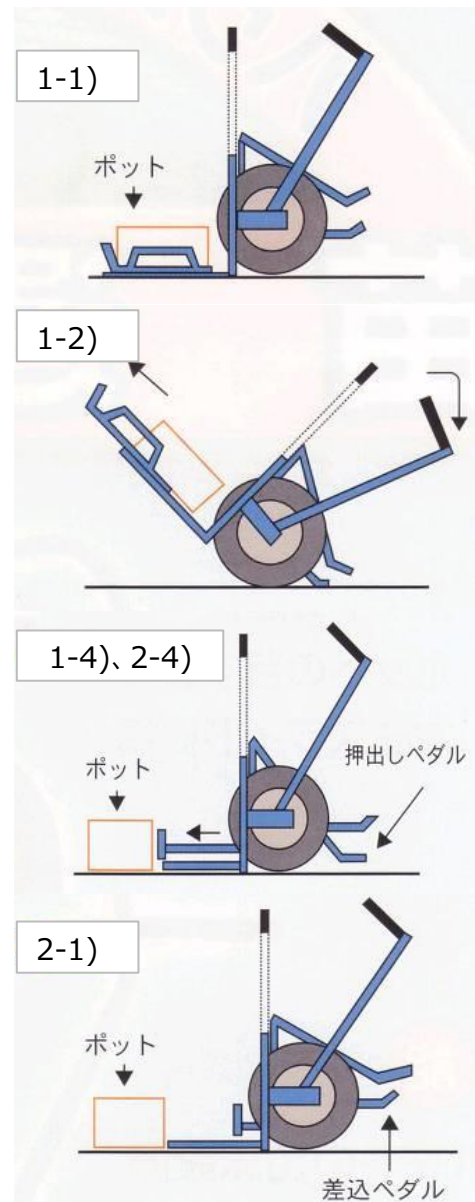

保管方法

！ 注意 故障或不具合のおそれがある内容を示しています。

- 清掃するときは、平坦な場所で行ってください。
- 土などの付着物はすべて取り除いてください。サビ付きの原因になります。
- ボルト、ナットのゆるみ、スプリングの伸び加減などを十分にチェックし、必要があれば交換や補修を行ってください。

メンテナンス

給油箇所について説明します。



矢印の箇所をスプレーグリスにて給油、フレームに飛び着いた油はウエス等のふき取ってください。

仕様

製品規格	長さ	1,150mm	重量	30kg
	奥行	1,070mm	素材	スチール
	高さ	1,100mm		

保証規定

- 保証期間は、お買い上げの日から1年間です。
- 本品の使用に際し、この説明書に記載されていない状態での使用は本品の寿命を縮めます。また、保証期間内であっても責任の主体はお客様となり、弊社では保証できません。
- 保証期間が過ぎているときは、お買い上げの販売代理店または弊社連絡先にご連絡ください。ご希望により有料で修理させていただきます。

- 購入履歴記入欄

お買い上げの日	販売店名
年 月 日	電話 () -

連絡先

発売元

北海道糖業株式会社

農務部 農業機材課

〒089-3282北海道中川郡本別町勇足52番地

電話 0156-23-2122

faxを送信される場合は 0156-23-2469

電話での受付は、月曜～金曜 午前8時30分～午後5時となります。